

20030 Seveso (Milano) Italia
Via Don Sturzo, 3 - tel. (0362) 524740
telex 320542 BALEST I
telefax (0362) 521783



Balestrini

ASTRA

INTESTATRICE FRESATRICE FORATRICE
IDRAULICA

Hydraulic
end cut off, moulding
and boring machine

Tronçonneuse
fraiseuse perceuse
hydraulique

Hydraulische
Abkürz Fräs-und
Bohrmaschine

Retesteadora fresadora
taladradora
hidráulica



ASTRA

La Intestatatrice Fresatrice Foratrice mod. ASTRA si compone di tre unità operatrici: sega circolare per l'intestatura dei pezzi, albero toupie per la fresatura, gruppo foratore con testa ad interassi multipli.

Tutte le unità operatrici, compreso il pressore di bloccaggio pezzi, sono a comando oleodinamico.

Data la combinazione delle tre fasi di lavorazione la macchina si presta a molteplici impieghi tra i quali, la intestatura, fresatura a rasamento curvo e foratura, oppure intestatura e fresatura per giunzioni a pettine, oppure intestatura e foratura, ecc.

Essa dispone di 9 diversi programmi di lavorazione consistenti nell'impiego delle tre unità operatrici, oppure due od una di esse, oppure nella diversa successione delle operazioni e ciò secondo il tipo di lavorazione richiesto.

Detti programmi sono comandati da una memoria elettronica. La macchina viene fornita con una delle tre teste foratrici illustrate, intercambiabili fra loro. Caratteristiche principali di questa macchina sono la versatilità negli impieghi più svariati, la precisione assoluta di lavoro grazie al particolare sistema di intestatura a movimento pendolare ed all'ancoraggio del banco sulle guide.

L'unità fresatrice in particolare è equipaggiata con un dispositivo per il suo arretramento in fase di ritorno carro, in modo che l'utensile non passi una seconda volta sulla fresatura effettuata, lasciandone intatta la precisione.

Le messe a punto sono di estrema semplicità: posizionamento semi-automatico delle unità operatrici - posizionamento di precisione delle teste a forare - sistemi di lettura scale millimetriche e graduate.

La macchina ASTRA è disponibile sia in versione destra come illustrata sulla foto di copertina, che in versione sinistra, onde permettere l'abbinamento di due macchine sotto il controllo di un solo operatore.

Dati tecnici:

- Intestatatrice:
sega circolare in wida Ø 400 mm.,
3000 g/min. - motore HP 3

- Foratrice:
testa a forare standard con interassi da 15 a 80 mm. (teste speciali a richiesta),
profondità max. foratura 80 mm.,
3000 g/min. - motore HP 3

- Fresatrice:
albero Ø 30 mm.,
dimensioni max. utensili a fresare
Ø 160 mm., h. 120 mm.,
8000 g/min. - motore HP 5,5

Centralina idraulica: motore HP 2

Dimensioni: 1350 x 1300 x 1600 mm.

Peso netto: kg 900

I dati e le informazioni riportate nel presente prospetto non sono impegnativi. Ci riserviamo pertanto il diritto di apportare modifiche in qualsiasi momento e senza preavviso.

The End cut-off Moulding and Boring machine mod. ASTRA is composed of three working units: the circular saw for cutting to length of the workpieces, the vertical spindle for moulding and the boring assembly which is equipped with multi-bit drilling heads. All working units, including the piece clamping cylinder are oleodynamically controlled.

The machine may be used for a variety of job requirements, including end cutting off - curved shoulder moulding and boring, or end cutting off and moulding for finger jointing, or end cutting off - boring, etc.

Nine different work programmes are available on the machine. They permit the use of all three working units, or two or only one of them, or a different operation succession, according to the type of work required.

The programmes are controlled by an electronic circuit board.

The machine is supplied with one of the three multi-bit drilling heads illustrated, which are all interchangeable. Main features of this machine are its versatility, the absolute precision guaranteed by the use of a pendulum type end cutting system, and the anchoring of the worktables on its guides.

The moulding unit, in particular, is equipped with a device which retracts it during return feed of the worktable; in this way, the cutter will not go over the milling just effected, thus leaving its precision unaltered.

Set-ups are extremely simple: semi-automatic positioning of the working units - precision positioning of the boring head - millimetric and graduated scales read-out systems. ASTRA is available both in right-hand execution, as illustrated on the front cover, as well as in left-hand execution, to allow for the pairing of two machines under the control of a single operator.

Technical details:

- End cut-off unit:
circular TCT sawblade Ø 400 mm.
3000 rpm - 3 HP motor.

- Boring unit:
standard boring head with center distances from 15 to 80 mm. (special boring heads on request).
max. boring depth 80 mm.
3000 rpm - 3 HP motor

- Moulding unit:
spindle Ø 30 mm.,
max. allowed dimensions for cutters
Ø 160 mm. - h. 120 mm., 8000 rpm - 5,5 HP motor.

Hydraulic control box: 2 HP motor

Overall dimensions: 1350 x 1300 x 1600 mm.

Net weight: Kg. 900

Technical data and information given by this brochure are not binding. We reserve the right to alter our design and equipment without notice.

La Tronçonneuse Fraiseuse Perceuse mod. ASTRA se compose de trois unités de travail: une scie circulaire pour l'arasement des pièces, un arbre toupie pour le fraisage et une unité perceuse à entraxes multiples. Toutes les unités opératrices, presseur de blocage pièces inclus, sont à commande oléo-dynamique. Par la combinaison des trois unités opératrices, la machine peut exécuter de différents genres de travail, parmi lesquels l'arasement, le contreprofilage et le perçage, ou bien l'arasement et le fraisage pour les assemblages en dent de scie, ou bien encore l'arasage et le perçage, etc. La machine dispose de neuf différents programmes de travail, consistant dans l'emploi des trois unités opératrices, ou deux ou une d'elles, ou dans la différente succession des opérations, et cela selon le type de travail demandé.

Ces programmes sont commandés par une carte électronique.

La machine est équipée avec une des trois têtes de perçage présentées et interchangeables. Les principales qualités de cette machine sont: ses très nombreuses possibilités d'emploi, sa grande précision de découpe avec arasage d'aspect raboté obtenu grâce au système spécial de déplacement pendulaire et la robustesse et précision de déplacement de la table.

L'unité de fraisage en particulier, est équipée avec un dispositif qui permet son recul lors du retour chariot, de façon que l'outil ne passe pas une deuxième fois sur le fraisage fait, en laissant intacte sa précision.

Les mises au point sont d'extrême simplicité: positionnement semi-automatique des unités de travail - positionnement de précision des têtes de perçage - systèmes de lecture échelles millimétriques et graduées.

La machine ASTRA est disponible soit en version droite, comme illustrée sur la photo en couverture, soit en version gauche, pour permettre à un seul opérateur de contrôler deux machines ensemble.

Données techniques:

- Tronçonneuse:
scie circulaire carbure Ø 400 mm.,
3000 t/min. - moteur 3 CV

- Perceuse:
tête de perçage standard avec entraxes de 15 à 80 mm. (têtes spéciales sur demande)
profondeur max. de perçage 80 mm.,
3000 t/min. - moteur 3 CV

- Fraiseuse:
arbre Ø 30 mm.,
dimensions max. des outils
Ø 160 mm. - h. 120 mm.,
8000 t/min. - moteur 5,5 CV

Centrale hydraulique: moteur 2 CV

Encombrement: 1350 x 1300 x 1600 mm.

Poids net: kg 900

Les caractéristiques et informations reprises dans ce catalogue sont données sans engagement. Nous nous réservons donc le droit d'y apporter toute modification sans avis préalable.

Die Abläng - Fräs - und Bohrmaschine Modell ASTRA besteht aus drei Arbeitseinheiten: Kreissäge für das Ablängen der Werkstücke, Fräswelle, Bohrgruppe mit Bohrkopf zu mehreren Achsenabständen.

Alle Arbeitseinheiten, selbst das Stückspannzylinder, sind öldynamisch gesteuert.

Durch die Kombinierung der drei Arbeitsphasen hat die Maschine mehrere Verwendungen darunter Ablängen, Holfräsen und Bohren; oder Ablängen und Fräsen für Zinkenverbindung, oder Ablängen und Bohren, usw.

Man kann bis 9 verschiedenen Arbeitsprogrammen wählen, d.h. jede Einheit einzeln arbeitend oder in verschiedenen Kombinationen mit den anderen Einheiten. Die Arbeitsprogramme werden durch eine programmierte elektronische Platine gesteuert.

Die Maschine wird mit einem per drei abgebildeten Bohrköpfen geliefert, die untereinander austauschbar sind. Die wichtigsten Eigenschaften dieser Maschine sind: ihre Vielseitigkeit im Gebrauch, die absolute Genauigkeit dank dem besonderen Pendelablängsystem und der Verankerung des Tisches auf dem Schlitten.

Die Fräseinheit, insbesondere, ist mit einer Vorrichtung ausgerüstet, die sie bei Rückgang des Tisches zurückzieht, so daß das Werkzeug keine zweite Male über der bereits ausgeführten Fräsung geht: die Genauigkeit dieser bleibt dadurch unverändert.

Die Einstellungen sind äußerst einfach: halb-automatische Verstellung der Arbeitseinheiten - Präzisionsverstellung der Bohrköpfe - Ablesungssysteme mittels Millimeter- und Gradskalen.

Die ASTRA-Maschine ist in rechter Ausführung, wie auf der vorderen Seite des Katalogs illustriert, sowie in linker Ausführung lieferbar, die die Kupplung zweier Maschinen unter die Kontrolle eines einzigen Bedieners zu ermöglichen.

Technische Daten:

- Abkürzeinheit:
HM - Kreissäge Ø 400 mm
3000 UpM - 3 PS Motor

- Bohreinheit:
Standard Bohrkopf mit Abständen von 15 bis 80 mm. (Spezialbohrköpfe auf Anfrage)
max. Bohrtiefe 80 mm
3000 UpM - 3 PS Motor

- Fräseinheit:
Welle Ø 30 mm
Max Abmessungen der Fräswerkzeuge
Ø 160 mm, Höhe 120 mm.
8000 UpM - 5,5 PS Motor

Hydraulische Zentrale: 2 PS Motor

Maschinenabmessungen: 1350 x 1300 x 1600 mm

Nettogewicht: 900 kg.

Technische Daten und Auskünfte dieses Propektes sind nicht verbindlich. Änderungen vorbehalten wir uns vor, ohne Voranzeige.

La Retesteadora Fresadora Taladradora mod. ASTRA se compone de tres unidades de operación: sierra circular para cortar, eje tupi para el fresado y equipo para taladrar con cabeza múltiple. Todas las unidades de operación, incluido el prensador para bloqueo de la pieza, tienen mando oleodinámico. A raíz de las combinaciones que se pueden hacer con esta máquina, se pueden hacer innumerables trabajos, entre los cuales, el recortado - fresado de espaldas curvas y taladro; o recortado y fresado para uniones encajadas, o recortado y taladro, etc.

La máquina tiene 9 programas de elaboración diferentes, activados por una memoria electrónica.

Los programas de elaboración antedichos, consisten en el empleo de una, dos o tres unidades operativas; o también en una diferente secuencia de las operaciones según el tipo de trabajo requerido.

La máquina se entrega con una de las cabezas taladro ilustradas siendo intercambiables entre sí. Las características principales de esta máquina son sus múltiples empleos, la precisión absoluta del trabajo gracias al sistema de recortado progresivo y al anclaje del bancal sobre rieles.

La unidad fresadora, en particular, está equipada de un dispositivo para su regreso al regresar del bancal, así que el utensilio no pase una segunda vez sobre el fresado efectuado; de esta manera la precisión del mismo queda sin alteración.

Las misas a punto son extremadamente simples: posicionamiento semi-automático de las unidades de trabajo - posicionamiento de precisión del cabezal portabrocas - sistemas de lectura por medio de escalas milimetradas y graduadas. La máquina ASTRA es disponible en ejecución derecha, según foto en la portada, y también izquierda, para permitir el apareamiento de dos máquinas bajo el control de un mismo operador.



Particolare delle 3 unità operatrici.
Detail of the 3 operational units.
Détail des 3 unités de travail.
Einzelheit der 3 Arbeitseinheiten.
Detalle de las 3 unidades de trabajo.

Datos técnicos:

- Unidad retesteadora
Sierra circular en width \varnothing 400 mm
3000 rpm - motor de 3 CV
- Unidad taladradora:
cabezal taladrador estándar distancias entre 15 y 80 mm (a petición cabezales especiales)
profundidad max. agujeros: 80 mm.
3000 rpm, motor de 3 CV
- Unidad Fresadora:
Eje tupi: \varnothing 30 mm
Medidas max. de los utensilios: \varnothing 160 mm,
altura 120 mm
8000 rpm, motor de 5,5 CV
Central hidráulica: motor de 2 CV
- Dimensiones máquina: 1350x1300x1600 mm
Peso neto: 900 kg.

Los datos y las informaciones consignados en el presente folleto se suministran sin responsabilidad alguna por nuestra parte. Asimismo será nuestro derecho modificar o rectificar las características sin previo aviso.

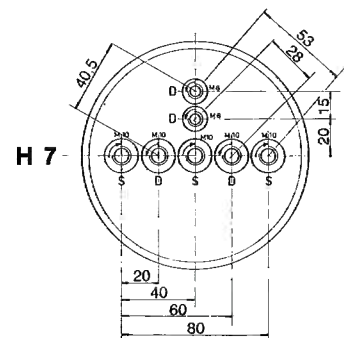
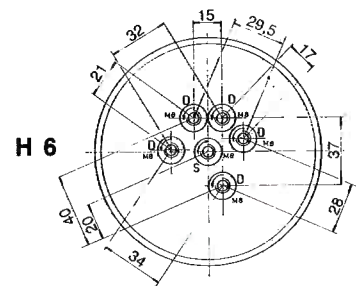
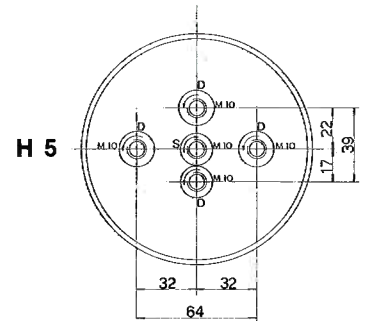

Distribuito da / Distributed by: